

# Hinweise zu den Befestigungsmöglichkeiten für die sicherer Installation des Motvis am Tor100

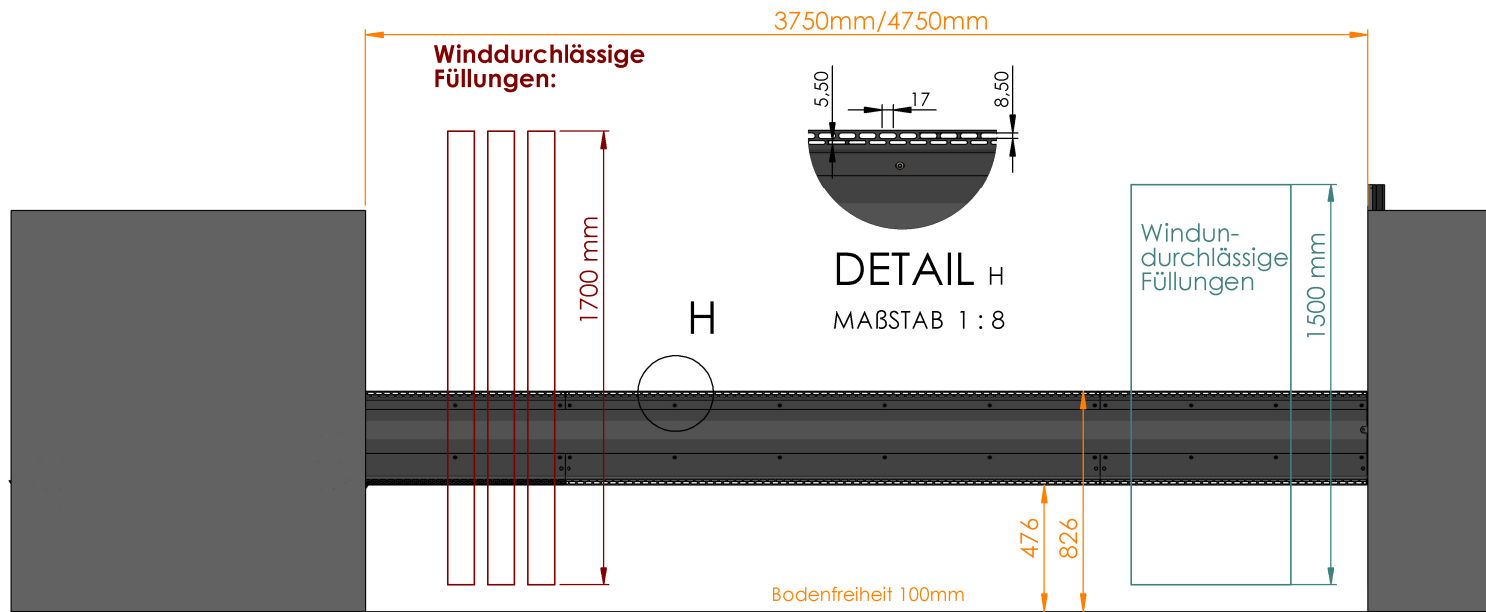

## AUBENANSICHT/STRABENANSICHT



## Tägerkonsole (Maßstab 1:12)

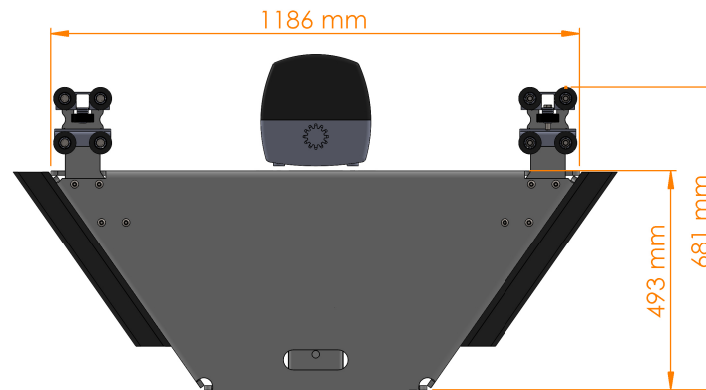

Befestigungsfläche

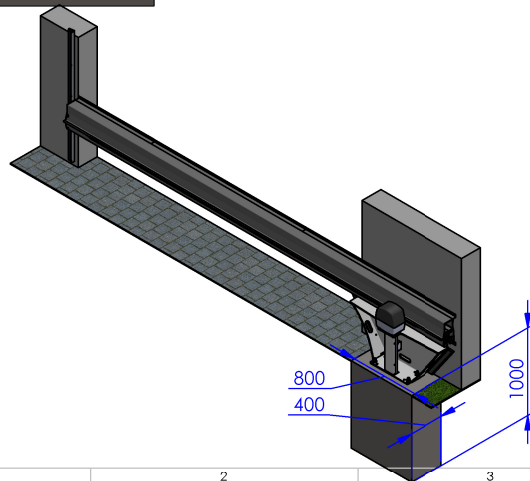
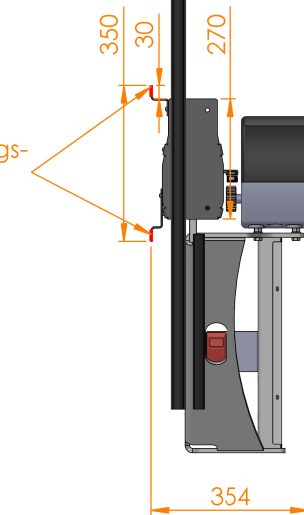

Konstrukteur:	SK	Baugruppen- Bauteilbezeichnung
Zeichnungserstellung	14.07.2017	<b>Befestigungshöhen und Langlochabstand</b>
Werkstoff:		
Gewicht:	kg	Diese Zeichnung ist Eigentum der Firma Schnabel Einfahrtstore GmbH & Co. KG. Das Dokument darf ohne unsere ausdrückliche Genehmigung weder kopiert noch Dritten zugänglich gemacht werden.

